

Заказать и купить данный товар Вы можете на сайте www.medrk.ru

Штатив разборный для вливаний ШР

Руководство по эксплуатации ЛКЯМ. 942312. 001 РЭ

***Перед началом работы с изделием внимательно прочтите
руководство по эксплуатации.***

Сделано в России

Заказать и купить данный товар Вы можете на сайте www.medrk.ru

Введение

Настоящий документ предназначен для изучения и обеспечения правильной эксплуатации штатива разборного для вливаний ШР-01 (далее по тексту - штатив). В данном документе подробно изложены технические характеристики, сведения об устройстве и принципе работы штатива.

1. Назначение и область применения

1.1. Штатив предназначен для размещения флаконов, бутылок и пакетов с медицинскими жидкостями и лекарственными растворами, при проведении инфузионной терапии.

1.2. Область применения штатива: автомобили скорой медицинской помощи, стационары, палаты интенсивной терапии, полевые условия, на дому.

2. Преимущества

Штатив имеет сборно-разборную конструкцию, малый вес, удобно транспортируется и переносится, может устанавливаться на полу, а также крепиться к носилкам, столам и прочим поверхностям.

3. Основные технические характеристики

3.1. Габаритные размеры штатива в рабочем положении: высота -1700 мм диаметр опоры - 550 мм.

3.2. Габаритные размеры штатива в чехле: 410x110x70 мм.

3.3. Масса в чехле: 1,6 кг.

3.4. Высота подвеса флаконов: 340±10 мм; 675±10 мм; 1010±10 мм; 1345±10 мм; 1630±10 мм.

3.5. Макс. количество флаконов - 4 шт.

3.6. Максимальная нагрузка на штатив не должна превышать 6 кг (при условии равномерного распределения нагрузки).

3.7. Средний срок службы - не менее 3 лет.

3.8. Вид климатического исполнения: У1.1.

3.9. Условия эксплуатации:

температура окружающего воздуха от -25 до +40 °С

относительная влажность окружающего воздуха до 98% при температуре 25 °С.

4. Комплект поставки

Комплект поставки должен соответствовать указанному в таблице 1.

Табл. 1.

Наименование	Обозначение документа	Кол-во, шт.
Опора штатива	ЛКЯМ.942312.002	1
Кронштейн-струбцина	ЛКЯМ.942312.003	1
Колено штатива	ЛКЯМ.942312.004	4
Крючок-держатель	ЛКЯМ.942312.005	2
Держатель инфузионных флаконов 200 мл. (малый)	ЛКЯМ.942312.011	2
Держатель инфузионных флаконов 400 мл. (большой)	ЛКЯМ.942312.012	2
Кронштейн	ЛКЯМ.942312.013	2
Чехол штатива ЧШР-01	ЛКЯМ.942312.006	1
Руководство по эксплуатации	ЛКЯМ.942312.001 РЭ	1

5. Устройство

5.1. Устройство штатива представлено на рис. 1.

5.2. Штатив представляет сборно-разборную конструкцию, состоящую из опоры (1) для установки штатива на полу, кронштейна-струбцины (5) для крепления на носилках, кроватях и т.д., 4-х колен штатива (2), крючков-держателей (3), тканевых держателей инф. флаконов (4). Дополнительно к комплекту штатива прилагается два кронштейна (6), для возможности подвеса флаконов в местах, где невозможно установить штатив. Все детали штатива хранятся в чехле (7).

5.3. Штатив имеет два варианта установки (рис. 2):

на полу с помощью раздвижной опоры (А);

на плоской (С) и цилиндрической поверхности (В) (шириной до 40 мм) с помощью кронштейна-струбцины.

Заказать и купить данный товар Вы можете на сайте www.medrk.ru



Рис. 1. Устройство штатива разборного для инфузий ШП-01

6. Порядок работы.

6.1. Сборка штатива осуществляется стыковкой секций в следующей последовательности (Рис.2):

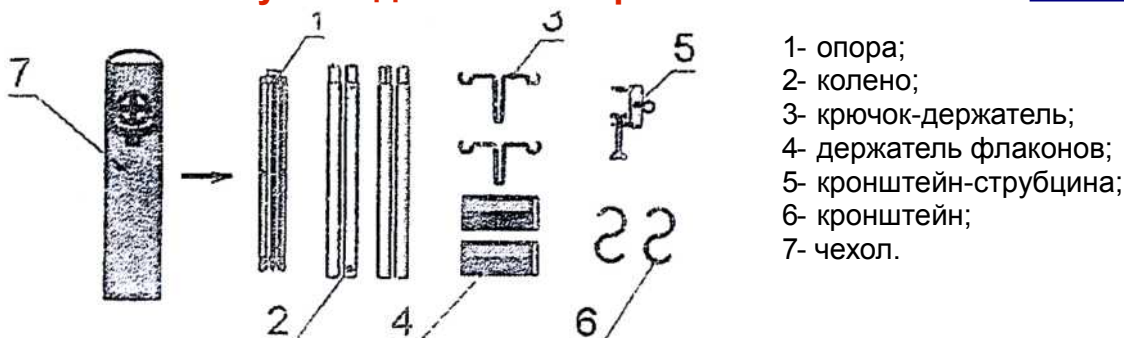

Рис. 2. Порядок сборки и варианты установки штатива.

развернуть чехол;
извлечь необходимые комплектующие штатива из чехла и выбрать вариант установки (согласно п. 5.3);
раздвинуть опору (1) и установить её на пол или закрепить кронштейн-струбцину (5) на поверхности с помощью винта, в зависимости от выбранного варианта установки;
последовательно соединить колена штатива (2) с основанием опора (1) или кронштейном (5), так чтобы штатив принял вертикальное положение;

установить в верхнее колено крючки-держатели (3).

Разборка штатива происходит в обратной последовательности.

6.2. Для регулирования высоты подвешивания флаконов, необходимо убрать нужное кол-во колен штатива.

6.3. Пластиковые флаконы и пакеты с лекарственными средствами, имеющие на торце петлю с отверстием для подвешивания, крепятся непосредственно к крючкам-держателям.

Флаконы и бутылки, не имеющие петлю с отверстием для крепления, крепятся к штативу с помощью держателей инфузионных флаконов на 200 мл и 400 мл, входящих в комплект. Держатели представляют собой 2 поперечных кольца с липучками для фиксации флакона. Для удобства при использовании малый держатель выполнен в синем цвете, большой - в черном. Держатель с флаконом подвешивается к крючку-держателю за сплошную продольную стропу.

6.4. При невозможности установки штатива флаконы можно подвешивать к элементам интерьера (дверь шкафа у кровати больного, дуга люстры, край ковра и т.д.) с помощью кронштейна (6): один его конец цепляется за флакон (или за

Заказать и купить данный товар Вы можете на сайте www.medrk.ru

держатель флакона), а другой конец крепится к элементу интерьера.

6.5. Для удобства переноски и хранения штатив убирается в чехол (7).

7. Правила работы

7.1. Перед началом работы со штативом внимательно прочтите руководство по эксплуатации.

7.2. Не нагружайте штатив более чем на 6 кг, во избежание поломки штатива.

7.3. На одно плечо крючка-держателя не допускается нагрузка более 1,5 кг.

7.4 При транспортировке штатива и работе с ним избегайте резких ударов, которые могут привести к поломке элементов штатива. Бережное отношение и аккуратная работа со штативом продлевает срок его службы

7.4. В случае загрязнения штатива и сумки необходимо обработать каждую их деталь раствором перекиси водорода с добавлением моющего средства типа «Лотос» (по МУ 287-113). Обработка спиртосодержащими растворами и термическим способом (кипячение, автоклавирование и т.п.) не допускается.

После дезинфекции детали штатива и сумки необходимо тщательно просушить

7.5. После завершения работы со штативом убирайте его обратно в чехол.

8. Транспортирование и длительное хранение

8.1. Транспортирование штативов может производиться всеми видами транспортных средств в соответствии с правилами перевозки грузов, действующими на каждом виде транспорта.

8.2. Штативы могут храниться на складах или других закрытых помещениях при температуре воздуха от плюс 5 до плюс 40 °С.

9. Указания по утилизации

9.1. Штатив относится к медицинским отходам класса «А». Он утилизируется стандартным способом согласно СанПиН 2.1.7.2790-10.

10. Гарантии изготовителя

10.1. Изготовитель гарантирует исправность штатива в течение 12 мес. со дня продажи.

10.2. Гарантии не распространяются на повреждения, вызванные небрежным хранением, транспортированием и эксплуатацией изделия.

10.3. Гарантийные требования реализуются при предъявлении настоящего руководства по эксплуатации, копий товарной накладной, счета-фактуры, акта приемки продукции по качеству или акта о скрытых недостатках. Для реализации гарантийных требований следует направить претензию с приложением вышеуказанных документов. В случае признания обоснованности претензии компенсация будет осуществлена согласно условиям договора и действующего законодательства РФ.

10.4. В случае несоблюдения потребителем правил эксплуатации, изложенных в настоящем руководстве, повлекшего за собой неблагоприятные последствия для пациента, ИЗГОТОВИТЕЛЬ ОТВЕТСТВЕННОСТИ НЕ НЕСЕТ!

11. Свидетельство о приёмке :

11.1 Штатив разборный для вливаний ШР-01 изготовлен и принят в соответствии с обязательными требованиями государственных стандартов, действующей технической документацией, технических условий ТУ 9452- 010-52777873-2013 и признан годным для эксплуатации.

Штатив разборный для вливаний ШР-01 - надёжное средство для проведения инфузионной терапии в экстренной медицине. Благодарим Вас за Ваш выбор и надеемся, что работать с ним Вам будет легко и удобно.

Изготовитель оставляет за собой право вносить некоторые изменения в конструкцию штатива с целью улучшения его свойств без указания изменений в руководстве по эксплуатации.

Изготовитель с благодарностью примет любые замечания по конструкции изделия - это поможет создать ещё более совершенный образец для удобной работы.